

ALUEX²⁰

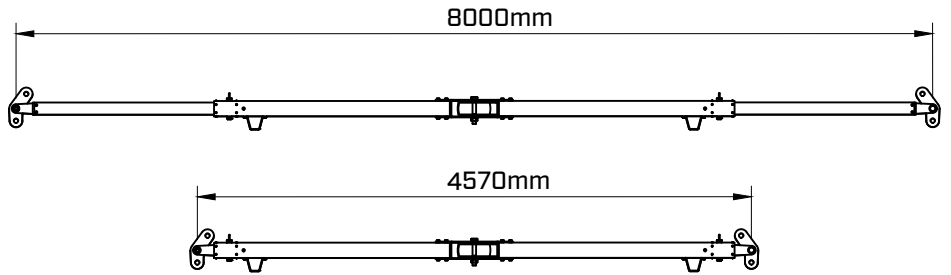
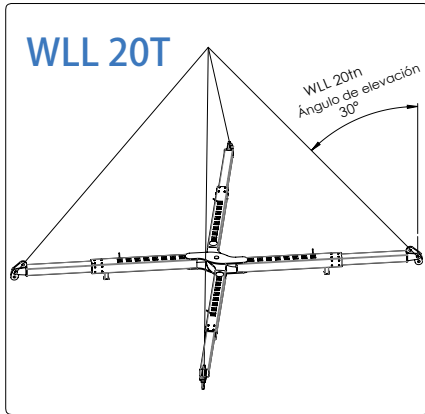

Carga máxima: 20 ton
Material: Aluminio/Acero
Peso neto: 225 kg

En su máxima extensión:

- | | |
|-----------------------------|----------------------------|
| 30° = 20 toneladas máximo | 50° = 9,7 toneladas máximo |
| 35° = 16,5 toneladas máximo | 55° = 8,1 toneladas máximo |
| 40° = 13,8 toneladas máximo | 60° = 6,7 toneladas máximo |
| 45° = 11,5 toneladas máximo | |

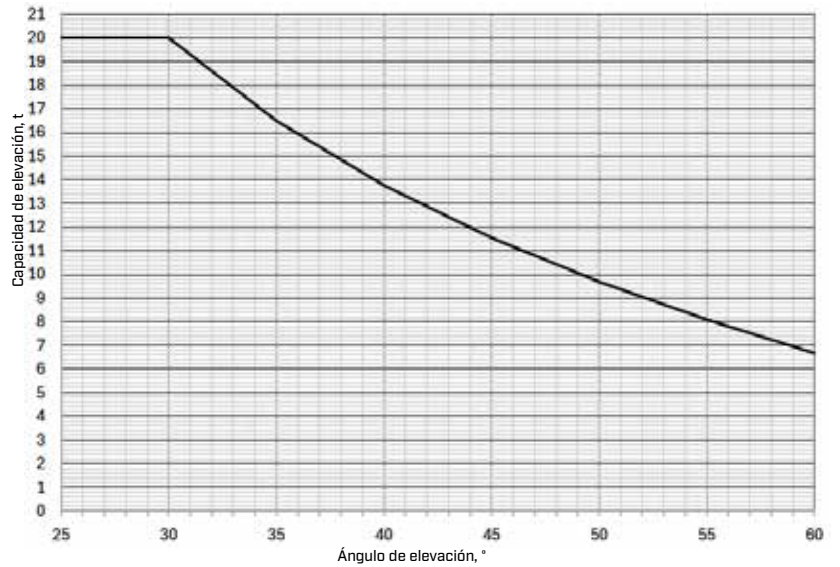

Unidad: milímetros

